

DOS/V パラレル to X1 KEYBOARD / CMT コネクタ接続アダプター

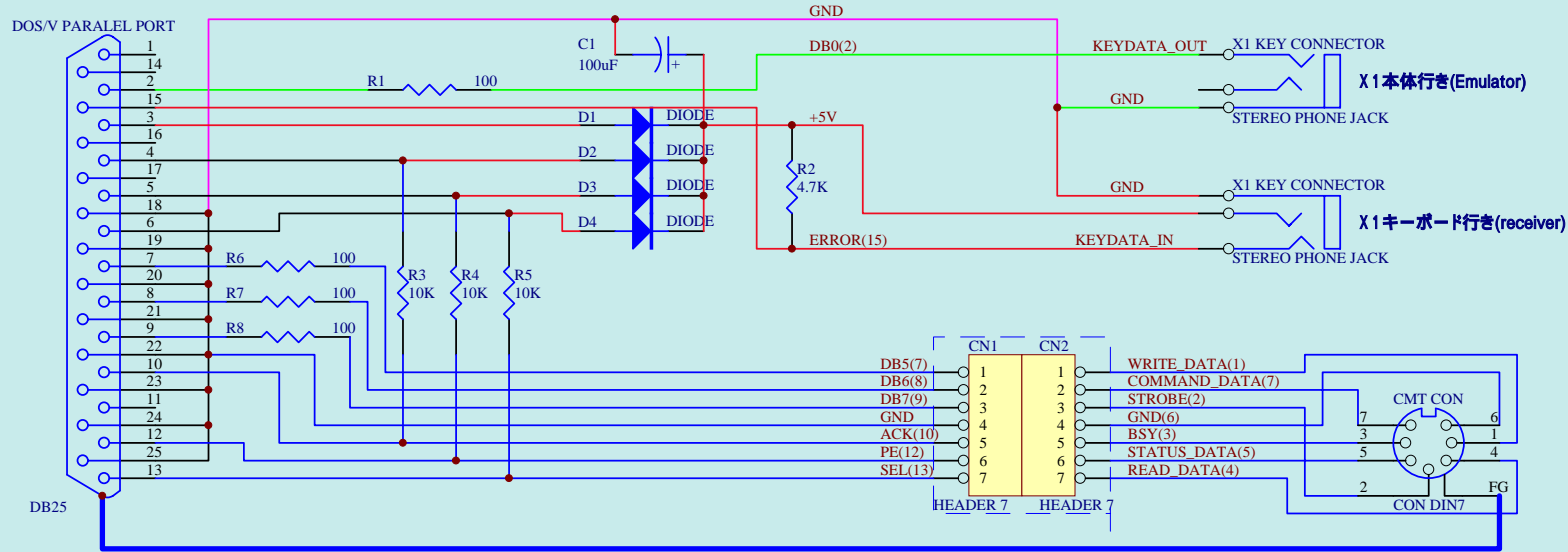

こちらはCMTアップロードのみ対応の超簡易版
ダウンロード、CMTの自動制御、途中でブレークすることが出来ません。
CMTダウンロード/アップロードだけなら上の正規版でも抵抗6本+配線少々ですみますから...

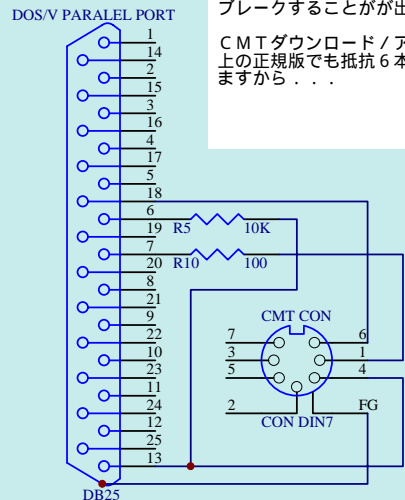

- ・コネクタ順差しでCMT送信機 CZ8RL1 controller
- ・コネクタ逆差しでCMT受信機 CZ8RL1 emulator

回路の選択と配線の色わけ

黒線
・すべての回路で必修

青線(含むR3~R8)
・CMT送信/受信機が必要
・キーボード送信機/受信機では不要

紫線
・キーボード送信機/受信機のいずれかで必要
・CMT送信/受信機で不要

緑線(含むR1)
・キーボード送信機が必要
・それ以外で不要

赤線(含むR2、D1~D4、C1)
・キーボード受信機が必要
・それ以外で不要

点線内(CN1,CN2)
CMTエミュレーターの必要が無ければ、CN1,CN2は不要。
またはコネクタの代わりにDIN7ピンコネクタを2つ使用する方法もあり。
(ただしCMT制御/エミュは同時使用不可)

Title		Tatsuyuki satoh	
DOS/v parallel to X1 keyboard/cmt adapter			
Size: Orcad A	Number: 1	Revision: 2	
File: C:\sch\1\1.Ddb - X1_LPT_ADP	Date: 10-Oct-2001	Time: 11:20:44	Sheet 1 of 1